



FITTING INSTRUCTIONS, INSTRUCTIONS DE MONTAGE,
EINBAUANLEITUNG, ISTRUZIONI DI MONTAGGIO,
INSTRUCCIONES DE MONTAJE, 取扱説明書

**Rear Boot Spoiler, Heckspoiler,
Spoiler arrière,
Spoiler trasero del maletero,
Spoiler bagagliaio posteriore,
リアブートスポイラー**

Jaguar accessory fitting instructions can be found at the URL below:

Les instructions de montage Jaguar sont disponibles à l'adresse Web ci-dessous :

Zu Einbauanweisungen für Jaguar-Zubehörteile siehe nachstehende URL:

Las instrucciones de montaje de accesorios de Jaguar se pueden encontrar en el URL siguiente:

Le istruzioni di montaggio accessori Jaguar si trovano all'indirizzo riportato qui sotto:

Jaguarアクセサリ取付け手順書は、以下のURLからアクセスできます：

www.jaguartechno.com/extfree2viewjagprod/index.jsp

MY 2004 →

Issue 2

5R83-44210-AAW

Part No.

XR8-54063



FITTING INSTRUCTIONS, INSTRUCTIONS DE MONTAGE,
 EINBAUANLEITUNG, ISTRUZIONI DI MONTAGGIO,
 INSTRUCCIONES DE MONTAJE, 取扱説明書

S-TYPE

Rear Boot Spoiler, Heckspoiler, Spoiler arrière, Spoiler trasero del maletero, Spoiler bagagliaio posteriore,

リアブートスポイラー

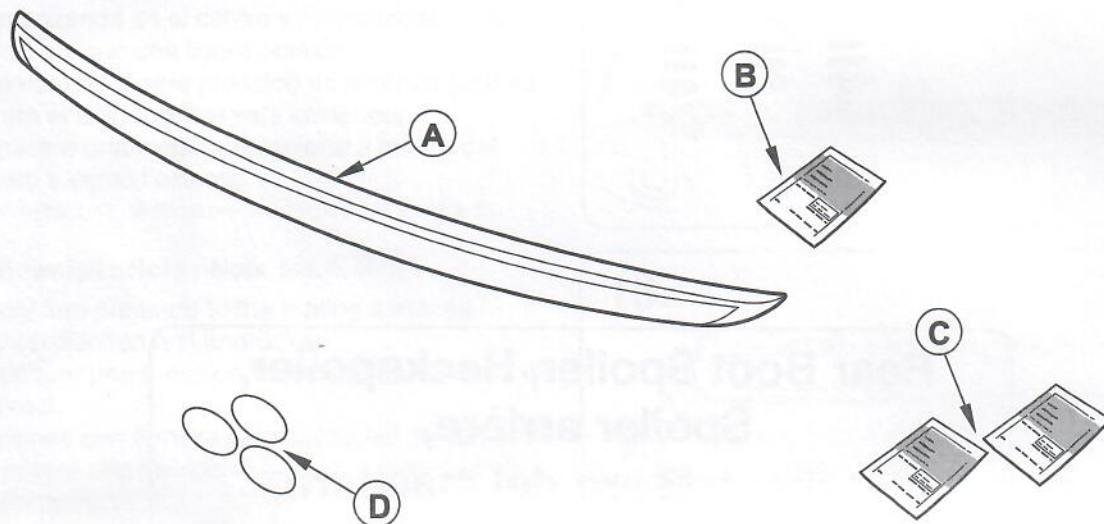

VFAR1437

Parts Required

- A. Rear boot spoiler
- B. Adhesive promoter
- C. Cleaner Sachet (2)
- D. Blanking Patch (3)

Pièces de rechange nécessaires

- A. Spoiler arrière
- B. Accélérateur adhésif
- C. Sachet de nettoyage (2)
- D. Pastille d'obturation (3)

Notwendige Ersatzteile

- A. Heckspoiler
- B. Aktivator
- C. Reinigungstuch (2)
- D. Verschluss (3)

Piezas necesarias

- A. Spoiler trasero del maletero
- B. Activador de adhesión
- C. Sobre de producto de limpieza (2)
- D. Parche obturador (3)

Ricambi necessari

- A. Spoiler bagagliaio posteriore
- B. Promotore di adesione
- C. Sacchetto di detergente (2)
- D. Copertura per fori (3)

キット内容

- A. スポイラー
- B. 接着促進剤
- C. クリーナー剤 (2)
- D. ブランク用パッチ (3)

MY 2004 →

Part No. XR8-54063



S-TYPE

Rear Boot Spoiler, Heckspoiler, Spoiler arrière, Spoiler trasero del maletero, Spoiler bagagliaio posteriore,

リアブートスポイラー

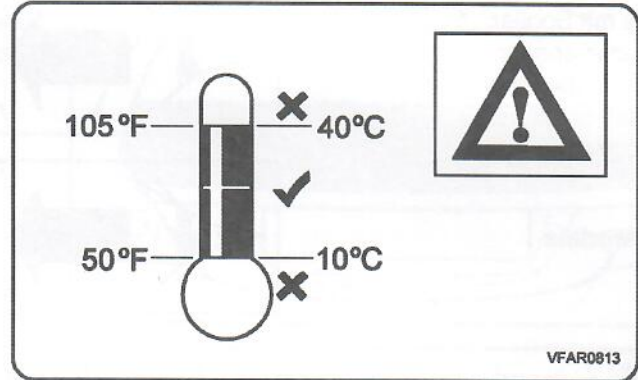

Warning, Avertissement, Achtung, Peligro, Avvertenza, 注意

- If protective wax has been applied to the vehicle it must be thoroughly removed from the front bumper, rear bumper, and trunk lid with KATS Remover 8077.
- Si se ha aplicado cera protectora al vehículo, debe limpiarse a fondo para retirarla del parachoques delantero, parachoques trasero y la tapa del maletero con el producto limpiador KATS 8077.
- Se è stata applicata della cera protettiva sul veicolo, è necessario rimuoverla completamente dal paraurti anteriore, paraurti posteriore e dal portellone del bagagliaio con il solvente KATS 8077.
- Wenn Schutzwachs auf das Fahrzeug aufgetragen wurde, muss dieses mit KATS-Entferner 8077 sorgfältig von vorderem und hinterem Stoßfänger sowie vom Kofferraumdeckel entfernt werden.
- Si de la cire de protection a été appliquée au véhicule, la supprimer soigneusement du pare-chocs avant, du pare-chocs arrière et du couvercle de coffre avec du KATS Remover 8077.
- 保護ワックスが車両に塗布されている場合、KATSリムーバ8077を使用して、フロントバンパー、リヤバンパーおよびトランクリッドから完全に除去してください。
- The vehicle must be dry and at workshop temperature. Vehicles moved into the workshop from cold or wet conditions should be dried and left to stand for two hours before fitting the front skirt, rear skirt, or rear spoiler.
- El vehículo debe estar seco y a la temperatura ambiente del taller. Los vehículos que antes de entrar al taller han estado expuestos a una temperatura ambiente baja o a humedad, deben secarse y dejarse en reposo durante dos horas antes de montar el faldón delantero, el faldón trasero o el spoiler trasero.
- Il veicolo deve essere asciutto e alla temperatura d'officina. I veicoli che vengono spostati in officina da condizioni esterne umide o fredde devono essere asciugati e lasciati parcheggiati per due ore prima del montaggio del pannello sottoparurti anteriore, posteriore e dello spoiler posteriore.
- Das Fahrzeug muss trocken sein und Werkstatttemperatur haben. Fahrzeuge, die bei Kälte oder feuchter Luft in die Werkstatt gefahren wurden, müssen abgetrocknet und mindestens zwei Stunden stehen gelassen werden, bevor die Verkleidung vorn bzw. hinten oder der Heckspoiler angebaut werden können.
- Le véhicule doit être sec et à température ambiante. Les véhicules introduits dans l'atelier après avoir été exposés à des conditions météorologiques froides ou humides doivent être séchés. Ensuite, attendre deux heures avant de poser la jupe avant, la jupe arrière ou le spoiler arrière.
- 車両は乾燥し、室温でなければなりません。車両が冷たい状態または濡れた状態でワークショップに持ち込まれた場合、必ず乾燥させ、2時間放置してから、フロントスカートやリヤスカート、リヤスポイラを取り付けてください。



FITTING INSTRUCTIONS, INSTRUCTIONS DE MONTAGE,
EINBAUANLEITUNG, ISTRUZIONI DI MONTAGGIO,
INSTRUCCIONES DE MONTAJE, 取扱説明書

S-TYPE

Rear Boot Spoiler, Heckspoiler, Spoiler arrière, Spoiler trasero del maletero, Spoiler bagagliaio posteriore,

リアブートスポイラー

Notes : Hinweise : Note : Nota : 注意事項

Vehicles fitted with spoiler.
Fahrzeuge mit Spoiler.
Vehículos con spoiler.
Véhicules équipés d'un spoiler.
Veicoli dotati di spoiler.
スポイラ装着車両。

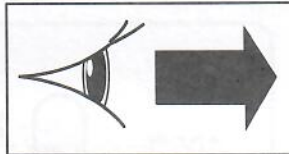

1. - 4.

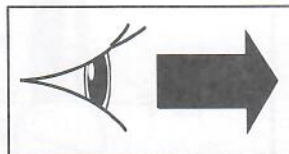

5. - 23.

All Models

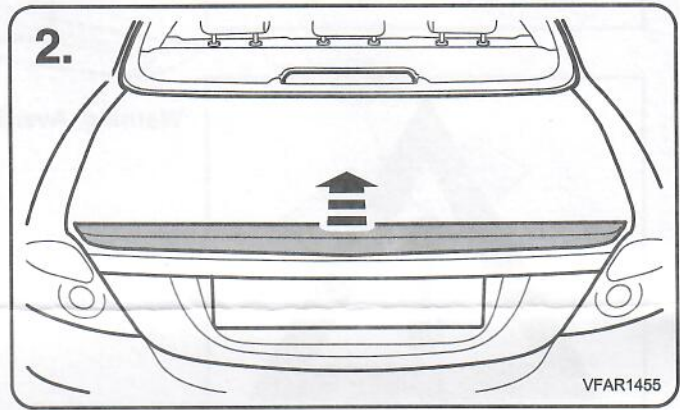
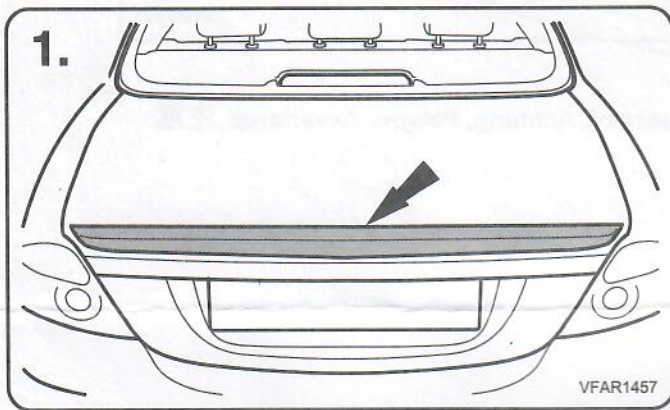

Notes : Hinweise : Note : Nota : 注意事項

- 3. Thoroughly clean area shown using a damp cloth.
- 3. Limpie a fondo la zona indicada con un paño húmedo.
- 3. Pulire la zona indicata in figura con cura usando un panno umido.
- 3. Gezeigten Bereich sorgfältig mit feuchtem Lappen reinigen.
- 3. Nettoyer soigneusement la zone indiquée avec un chiffon humidifié.
- 3. 図示の部分に湿らせた布で確実に清掃します。

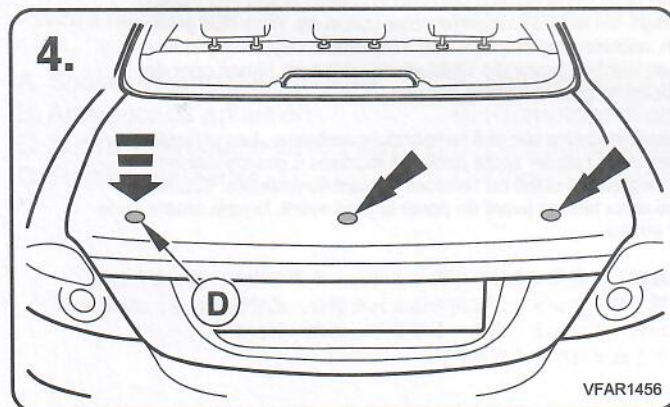
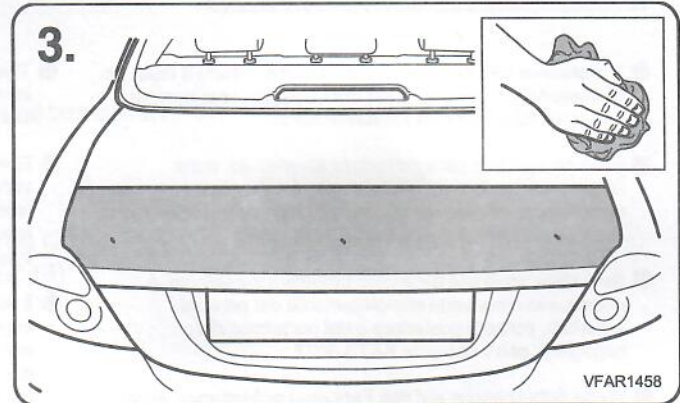

6.

MY 2004 →

Part No. XR8-54063



FITTING INSTRUCTIONS, INSTRUCTIONS DE MONTAGE,
 EINBAUANLEITUNG, ISTRUZIONI DI MONTAGGIO,
 INSTRUCCIONES DE MONTAJE, 取扱説明書

S-TYPE

Rear Boot Spoiler, Heckspoiler, Spoiler arrière, Spoiler trasero del maletero, Spoiler bagagliaio posteriore,

リアブートスポイラー

Notes : Hinweise : Note : Nota : 注意事項

- 5. Thoroughly clean area shown using a damp cloth.
- 5. Limpie a fondo la zona indicada con un paño húmedo.
- 5. Pulire la zona indicata in figura con cura usando un panno umido.
- 5. Gezeigten Bereich sorgfältig mit feuchtem Lappen reinigen.
- 5. Nettoyer soigneusement la zone indiquée avec un chiffon humidifié.
- 5. 図示の部分を湿らせた布で確実に清掃します。

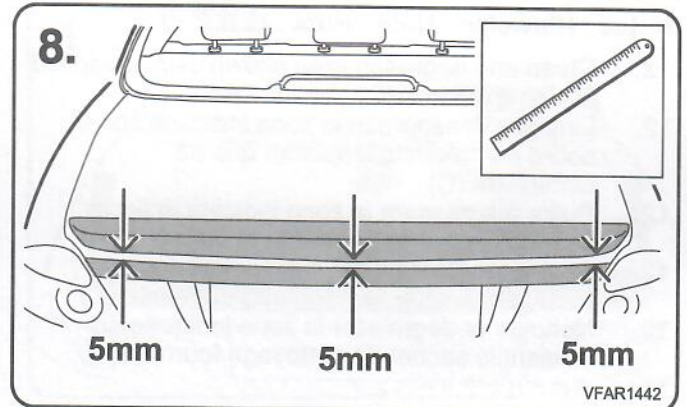
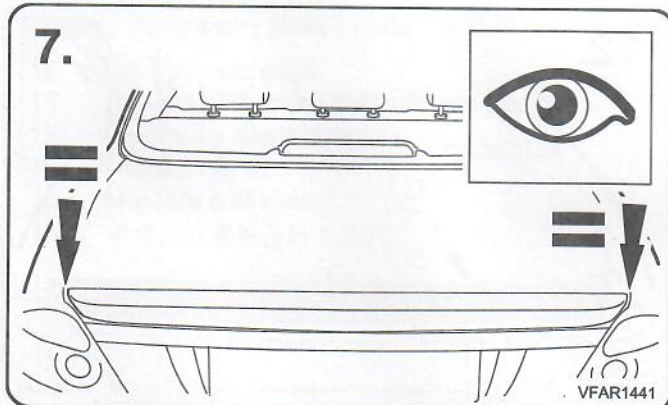
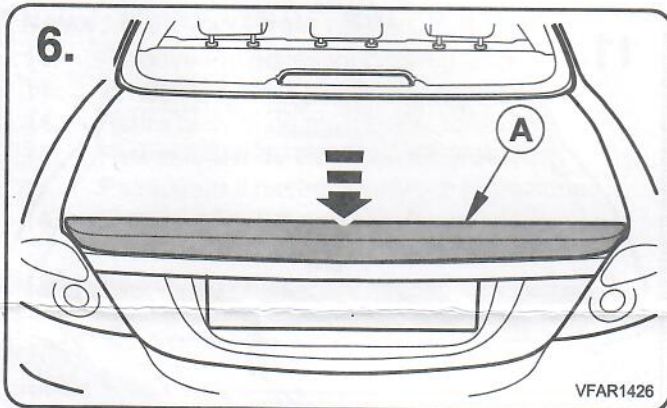
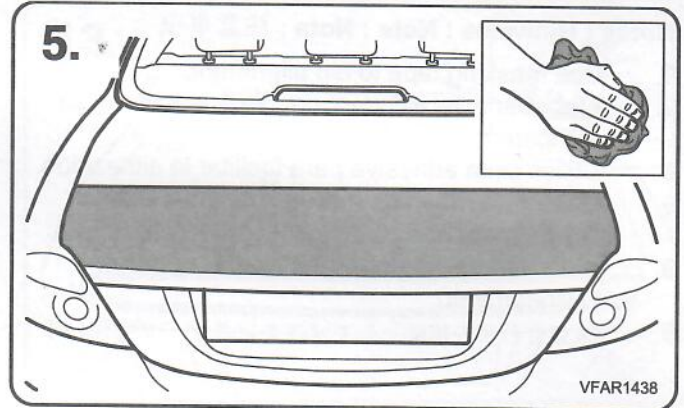



FITTING INSTRUCTIONS, INSTRUCTIONS DE MONTAGE,
EINBAUANLEITUNG, ISTRUZIONI DI MONTAGGIO,
INSTRUCCIONES DE MONTAJE, 取扱説明書

S-TYPE

Rear Boot Spoiler, Heckspoiler, Spoiler arrière, Spoiler trasero del maletero, Spoiler bagagliaio posteriore,

リアブートスポイラー

Notes : Hinweise : Note : Nota : 注意事項

- 9. Use masking tape to aid alignment.
- 9. Klebeband verwenden, um die Ausrichtung zu erleichtern.
- 9. Utilice cinta adhesiva para facilitar la alineación.
- 9. Utiliser du ruban de marouflage pour faciliter l'alignement.
- 9. Utilizzare del nastro protettivo per agevolare l'allineamento.
- 9. 位置合わせの補助としてマスキングテープを使います。

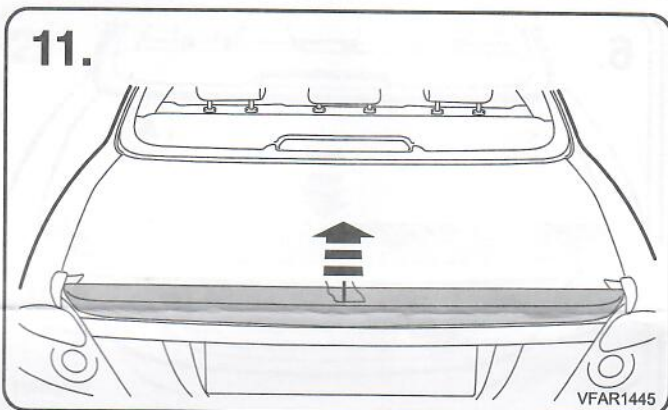
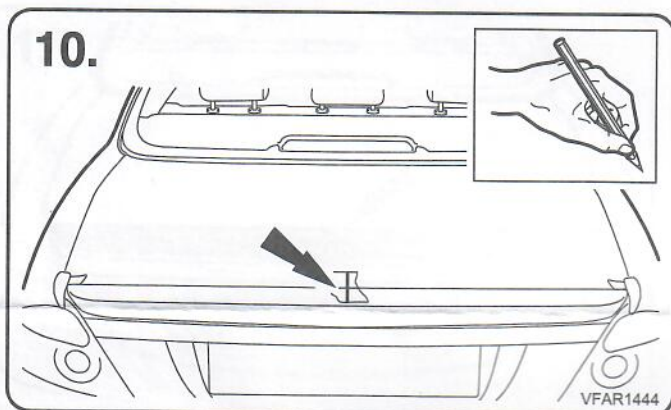
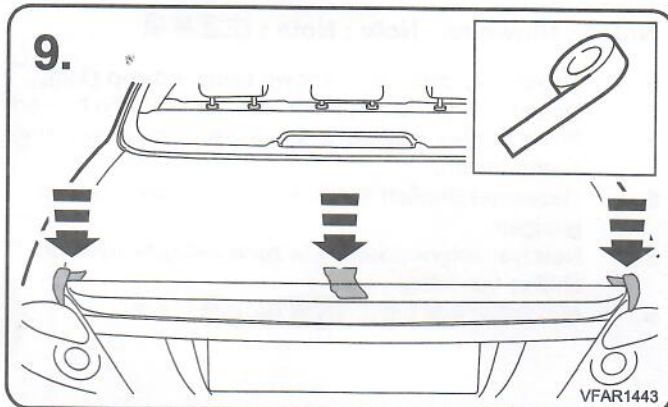

Notes : Hinweise : Note : Nota : 注意事項

- 12. Clean and degrease area shown using supplied cleaning sachet. (C)
- 12. Limpie y desengrase la zona indicada con el sobre de producto limpiador que se suministra. (C)
- 12. Pulire e sgrassare la zona indicata in figura usando l'apposito sacchetto di pulizia. (C)
- 12. Gezeigten Bereich mit mitgeliefertem Reinigungsmittel reinigen und entfetten. (C)
- 12. Nettoyer et dégraisser la zone indiquée en utilisant le sachet de nettoyage fourni. (C)
- 12. 提供されたクリーニングサシェを使用して、図示の範囲を清掃/脱脂してください。(C)

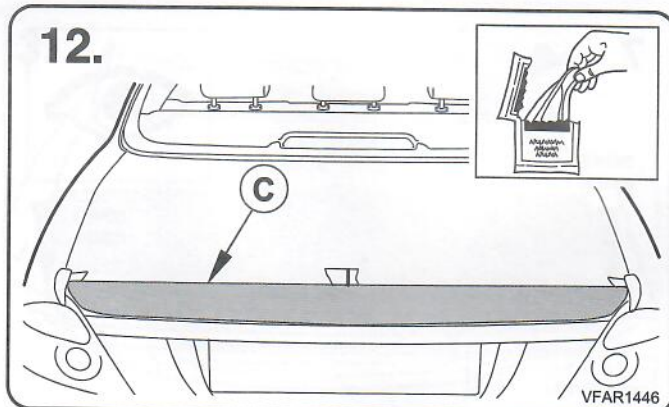



FITTING INSTRUCTIONS, INSTRUCTIONS DE MONTAGE,
EINBAUANLEITUNG, ISTRUZIONI DI MONTAGGIO,
INSTRUCCIONES DE MONTAJE, 取扱説明書

S-TYPE

Rear Boot Spoiler, Heckspoiler, Spoiler arrière, Spoiler trasero del maletero, Spoiler bagagliaio posteriore,
リアブートスポイラー

Notes : Hinweise : Note : Nota : 注意事項

13. Apply adhesion promoter below the masking tape.
13. Aktivator unterhalb des Klebebands auftragen.
13. Aplique activador de adhesión debajo de la cinta adhesiva.
13. Appliquer l'accélérateur d'adhésion sous le ruban de marouflage.
13. Applicare il promotore di adesione sotto il nastro protettivo.
13. マスキングテープの下に、接着促進剤を塗布します。

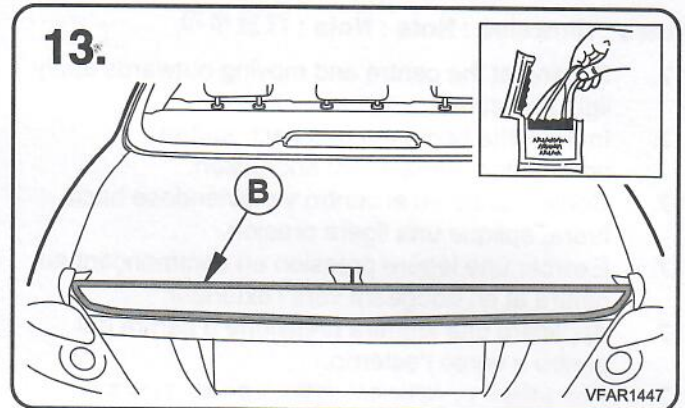

Notes : Hinweise : Note : Nota : 注意事項

14. Remove the adhesive backing tape.
14. Schutzfolie des Klebebands abziehen.
14. Retire la cinta de protección adhesiva.
14. Retirer la bande adhésive de protection.
14. Rimuovere il nastro adesivo di protezione.
14. 接着テープの裏紙を外します。

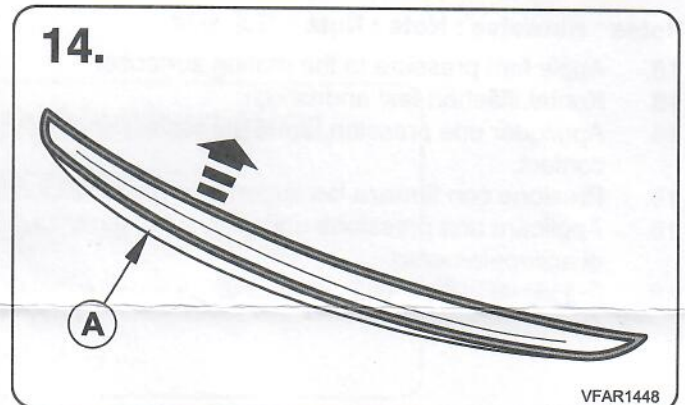

Notes : Hinweise : Note : Nota : 注意事項

15. Offer up and align.
15. Einpassen und ausrichten.
15. Coloque y alinee.
15. Positionner et aligner.
15. Montare e allineare.
15. 確実に位置を合わせます。

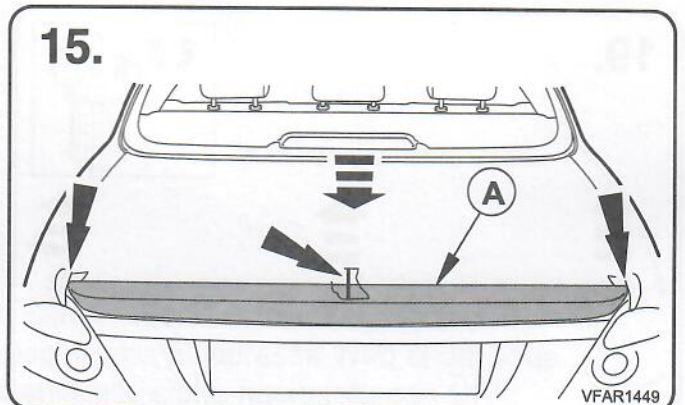

Notes : Hinweise : Note : Nota : 注意事項

16. Starting at the centre and moving outwards apply light pressure.
16. In der Mitte beginnen und nach außen vorarbeiten, dabei leicht andrücken.
16. Comenzando en el centro y moviéndose hacia fuera, aplique una ligera presión.
16. Exercer une légère pression en commençant au centre et en bougeant vers l'extérieur.
16. Applicare una leggera pressione a partire dal centro e verso l'esterno.
16. 中央から開始して、周囲に向かって軽く圧力を加えていきます。

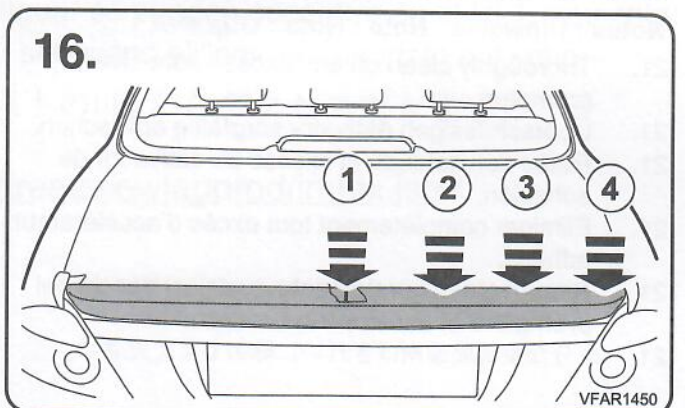

MY 2004 ➔

Part No.

XR8-54063

S-TYPE

Rear Boot Spoiler, Heckspoiler, Spoiler arrière, Spoiler trasero del maletero, Spoiler bagagliaio posteriore,

リアブートスポイラー

Notes : Hinweise : Note : Nota : 注意事項

- 17. Starting at the centre and moving outwards apply light pressure.
- 17. In der Mitte beginnen und nach außen vorarbeiten, dabei leicht andrücken.
- 17. Comenzando en el centro y moviéndose hacia fuera, aplique una ligera presión.
- 17. Exercer une légère pression en commençant au centre et en bougeant vers l'extérieur.
- 17. Applicare una leggera pressione a partire dal centro e verso l'esterno.
- 17. 中央から開始して、周囲に向かって軽く圧力を加えていきます。

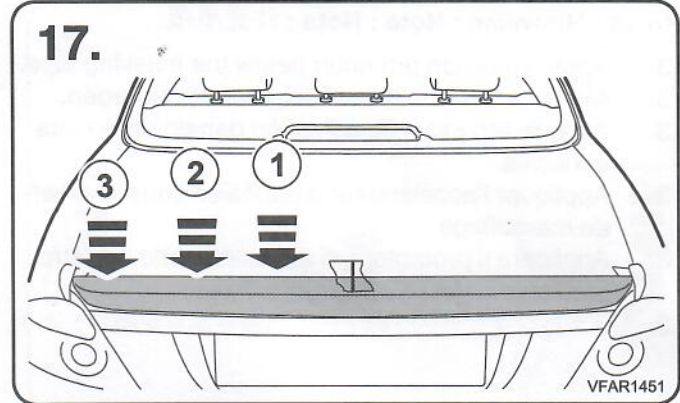

Notes : Hinweise : Note : Nota : 注意事項

- 18. Apply firm pressure to the mating surfaces.
- 18. Kontaktflächen fest andrücken.
- 18. Appliquer une pression ferme sur les surfaces de contact.
- 18. Presione con firmeza las superficies de contacto.
- 18. Applicare una pressione uniforme sulle superfici di accoppiamento.
- 18. 合わせ面に強く押し付けます

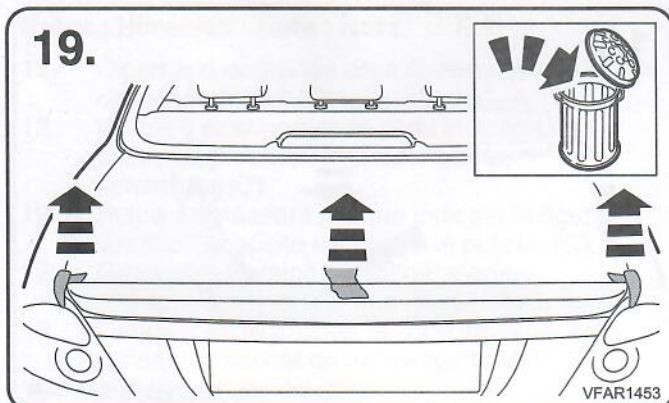
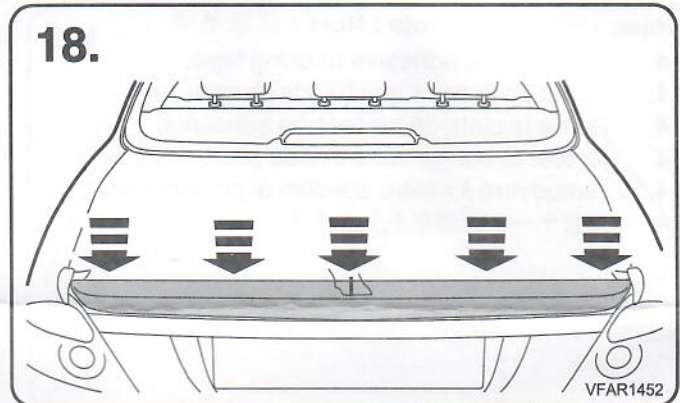

Notes : Hinweise : Note : Nota : 注意事項

- 21. Thoroughly clean off any excess adhesive promoter.
- 21. Überschüssigen Aktivator sorgfältig abwischen.
- 21. Retire con cuidado el exceso de activador de adhesión.
- 21. Éliminer complètement tout excès d'accélérateur adhésif.
- 21. Rimuovere accuratamente qualsiasi traccia del promotore di adesione in eccesso.
- 21. 余分な接着促進剤はきれいに除去してください。

